

Коммерческое предложение

Шторный полуприцеп, V=111 м³ 914296-04



ОРИЕНТИРОВОЧНЫЕ РАЗМЕРЫ, МАССА И ОБЪЕМ ПОЛУПРИЦЕПА:

НАЗНАЧЕНИЕ — транспортировка сборных грузов.

Длина габаритная, L, мм	Ширина габаритная, мм	Высота габаритная, H2, мм	Внутренняя высота H3, мм	Внутренняя длина, мм
16 820	2 550	4 000	2 705	16 520

Снаряженная масса полуприцепа, кг	Межосевое расстояние, B, мм	Максимальная масса автопоезда, кг	Высота ССУ, H1, мм	Объем, м ³
7 750	1 360	44 000	1 150	111

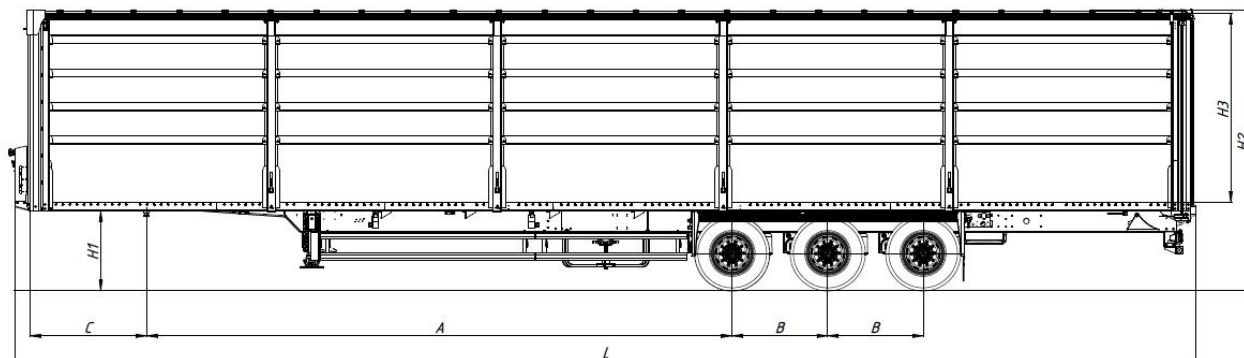

КОНСТРУКЦИЯ ПОЛУПРИЦЕПА:

- сварная рама усиленной конструкции из стали повышенной прочности;
- шкворень диаметром 2" марки JOST / SAF / OMS международного типа или аналог;
- стаканы под коники 80x80 мм;
- кассета / ящик для хранения коников;
- потайные проушины по бокам рамы для крепления груза;
- две буксировочные проушины в задней части рамы;
- опорное устройство двухскоростное с ручным односторонним приводом;

- корзина для двух запасных колёс;
- боковая защита из алюминиевого профиля;
- заднее защитное устройство с панелью для фонарей;
- выдвижная лестница в задней части полуприцепа.

ПОДВЕСКА И ШИНЫ:

- 3 оси; SAF
- тормозные механизмы дискового типа;
- шины (на усмотрение производителя) размерностью 385/65 R22,5 с диском - 6 шт.

ТОРМОЗНАЯ СИСТЕМА:

- пневматическая двухконтурная тормозная система с ABS.

ЭЛЕКТРООБОРУДОВАНИЕ:

- электрооборудование Aspoeck / Hella / Ermax или аналог.

ТЕНТ И КРЫША:

- тент боковой (серый/серебристый) из высокопрочной ПВХ ткани пл. 900 гр./м² европейского производства;
- механизмы натяжки бокового тента (европейского производства) – в задней части с обеих сторон;
- тент крыши (белый) из ПВХ ткани плотностью 680 гр./м² европейского производства;
- крыша сдвижная европейского производства.

НАДСТРОЙКА:

- передний портал из алюминиевого профиля со стальными стойками;
- задние алюминиевые распашные ворота с 4 замками (по 2 на створку) и стальными стойками;
- 4 пары боковых сдвижных стоек с карманами под обрешётку;
- пол из ламинированной фанеры толщиной 27-30 мм;
- пломбировочный шнур;
- светоотражающая маркировка;
- обрешётка.

КОМПЛЕКТАЦИЯ:

- крылья Domar / Parlok / Lago или аналог;
- 2 противооткатных упора Lokhen или аналог;
- инструментальный ящик Daken / Parlok / Lago или аналог с механизмом запирания на ключ – 1 шт.

РАМА ОКРАШЕНА ПО ФИРМЕННОЙ ТРЕХСТУПЕНЧАТОЙ СИСТЕМЕ ОКРАСКИ «PRIME SYSTEM»:

1. обработка поверхности в дробеструйной камере;
2. покрытие грунтом с содержанием антикоррозийных элементов;
3. окраска премиальной эмалью.

Склад отгрузки: Ростов-на-Дону